

(Unit : mm)

3相 6段ステップ PWM駆動

3-phase & 6-step PWM drive

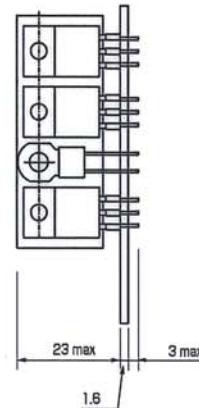
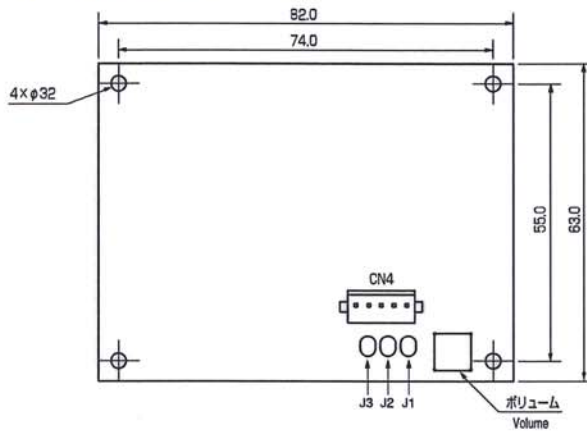

仕様

型式	BSD-36-****-△**** (型式は各モータのページで参照下さい。) ホールセンサ フィードバック
	△は速度調整用インターフェース仕様です。 B、C、Dから選択して下さい。 B：コネクタ仕様(コネクタCN4を用いる) C：基板端子仕様(基板上のJ1～J3を用いて直接指令を入力する) D：基板ボリュームを用いて速度設定する
入力電源電圧	24V±5%
最大連続電流	モータ出力に合わせて設定済み
入力信号	回転方向 ブレーキ (3相短絡) 運転 - 停止 (モータフリー) アラームリセット 速度指令 0.5～5.5V 1000rpm/V
出力信号	速度出力 (ホールセンサパルス出力) アラーム 回転方向
動作環境	0～50℃、湿度85% RH以下 (結露無きこと)
保存環境	-20～85℃、湿度85% RH以下 (結露無きこと)

Specifications

Model	BSD-36-****-△**** (Applicable model numbers are listed on each page of motor section) Hall sensor feedback
	Each alphabet at △ indicates interface specifications for speed control. B: Connector type (Application of connector CN4) C: Board circuit type (Direct control input by applying J1-J3 on the board) D: Speed control by adjusting volume on the board
Input Power Supply	24V ± 5%
Max Continuous Current	Installed setup in accordance with output of each motor
Input Signals	Direction Brake (3-phase short circuit) On-Off (motor free) Alarm Reset Speed Control 0.5 ~ 5.5V 1000rpm / V
Output Signals	Speed Output (output of hall sensor pulse) Alarm Direction (high signal output at CW)
Operating Ambiences	0 ~ 50℃ Below 85%RH without bedewing
Storage Ambiences	- 20 ~ 85℃ Below 85%RH without bedewing

外部接続図 Circuit Configuration

